АКТУАЛЬНЫЕ ПРОБЛЕМЫ ОТЕЧЕСТВЕННОЙ ИСТОРИИ

TOPICAL ISSUES OF RUSSIAN HISTORY

УДК 903.5

DOI 10.18413/2687-0967-2020-47-1-97-106

ВОИНСКИЕ ПОГРЕБЕНИЯ РЖЕВСКОГО МОГИЛЬНИКА САЛТОВО-МАЯЦКОЙ КУЛЬТУРЫ

MILITARY BURIALS OF THE RZHEV BURIAL GROUND OF THE SALTOVO-MAYAKI CULTURE

В.А. Сарапулкин
V.A. Sarapulkin

Белгородский государственный национальный исследовательский университет,
Россия, 308015, г. Белгород, ул. Победы, 85

Belgorod National Research University,
85 Pobeda St, Belgorod, 308015, Russia

E-mail: Sarapulkin@bsu.edu.ru

Аннотация

Статья посвящена изучению погребений Ржевского могильника салтово-маяцкой культуры, содержащих элементы вооружения. К исследованию привлечены 15 захоронений, совершенных по обряду трупоположения в ямах. Наличие в большинстве погребений элементов конской упряжи, комплексов, состоявших из черепа и ног лошади, бронебойных наконечников копий позволяет рассматривать в качестве основного элемента войска конного копейщика. Несмотря на некоторые различия в составе погребального инвентаря, материалы могильника не позволяют сделать вывод о выделении в составе населения, оставившего памятник, дружинной верхушки. Погребальный обряд памятника свидетельствует о достаточно эгалитарном характере общества.

Abstract

The article is devoted to burials with elements of arming Rzhevsky cemetery of the Saltovo-Mayaki material culture. The archaeological site is located on the left bank of the left tributary of the Seversky Donets river – the Nezhegol river, within the Shebekinsky district of the Belgorod region of Russia. In 2004–2007, the burial ground was excavated by an archaeological expedition of the Belgorod state University under the direction of the author. A total of 85 burials were studied, dating from the end of the VIII–IX ninth centuries ad. 15 burials performed by the rite of inhumation the corpse into the pits were investigated. The elements of horse trappings, complexes consisting of the skull and legs of the horse, armor-piercing spear points were found in most burials. This suggests that equestrian-spearman was the main element of the army. Despite some differences in the composition of the grave goods, the materials of the grave do not allow to make a conclusion about the existence of a druzhina leadership as part of the nation on the site. The burial rite of the site testifies to the rather egalitarian nature of the society.

Ключевые слова: салтово-маяцкая культура, воинские погребения, комплексы из черепа и ног лошади, конская упряжь, копыя.

Key words: Saltovo-Mayaki culture, military burials, complexes of horse skull and legs, horse trappings, spears.

Ржевский могильник салтово-маяцкой культуры расположен в Шебекинском районе Белгородской области. Территория могильника занята промышленным предприятием, в 1980-е годы носившим название «Сельхозхимия».

Могильник занимает мысовидный выступ второй надпойменной террасы реки Нежеголь (левый приток Северского Донца). Расстояние до современного русла реки составляет 1,5 км. В ландшафтном отношении междуречье рек Волчьей и Нежеголи представляет собой степь.

В 1970-е годы памятник подвергся серьезному антропогенному воздействию. При сооружении предприятия поверхность, которая, по сообщению участников строительства, представляла собой пологое всхолмление высотой около 1 м, была сnivelирована. Часть погребений была разрушена линиями коммуникаций и, очевидно, котлованами построек.

Раскопки памятника продолжались с 2004 по 2007 год. Общая изученная площадь составила 1 020 кв. м.

На могильнике зафиксировано 85 объектов, обозначенных в документации как погребения. Четыре из них (погребения 28, 69, 80, 85) представляли собой ямы, совпадающие по форме и ориентации с погребениями, но не содержащие каких-либо следов ритуальных действий. Из числа оставшихся объектов шесть погребений были разграблены (погребения 5, 18, 48, 59, 78, 80): в ямах прослежены отдельные кости человека и животных и единичные вещи. Кроме того, некоторые объекты были повреждены в процессе строительства и функционирования «Сельхозхимии». Траншеями коммуникаций были серьезно повреждены семь погребений, еще у семи были срезаны верхние части могильных ям, оставшаяся глубина (менее 15 см) не гарантировала того, что часть инвентаря также не была перемещена. Таким образом, мы можем рассматривать в качестве полноценных закрытых комплексов только 61 погребение.

Погребальный инвентарь могильника типичен для памятников салтово-маяцкой культуры середины VIII – IX вв. Некоторые уточнения хронологической позиции памятника дают монетные находки – дирхемы халифов Ал-Мансура (775 г. н. э.) и Ал-Махди (785 г. н. э.). Неплохая сохранность монет позволяет предположить непродолжительный период их обращения. Отсутствие отверстий делает маловероятным вторичное использование. Помимо этого, на могильнике не обнаружено предметов так называемого «горизонта Столбище – Старокорсунская», маркирующих начальный период существования салтово-маяцкой культуры (Комар, 1999, с. 132) и весьма широко представленных в материалах Нетайловского могильника, географически близкого Ржевке (Аксенов, 2012, с. 220). Все это позволяет предварительно определить период функционирования могильника – конец VIII – первая половина IX вв.

Среди захоронений могильника выделяется группа погребений, содержавшая в составе инвентаря предметы вооружения: копья, топоры, мечи, кистени, наконечники стрел, накладки на лук. Насчитывается пятнадцать подобных не потревоженных комплексов. Также в двух потревоженных погребениях обнаружено оружие, в одном – бляшки воинского пояса, ещё в одном, разграбленном, – челюсть лошади.

Предметы вооружения из погребений Ржевского могильника типичны для салтово-маяцкой культуры. К ним относятся: наконечники копий с узким ромбическим в сечении пером, небольшие топоры-чеканы с оттянутым лезвием и молотковидным обухом, трехлопастные черешковые наконечники стрел, кистени в виде стальных шаров. Определенные затруднения вызывает типологическое определение клинкового оружия: крайне плохая сохранность металла не позволяет достоверно определить не только наличие или отсутствие изгиба клинка, но и характер его заточки. Используемый нами в данной статье термин «меч» носит условный характер и призван обозначать предмет вооружения с клинком длиной более 60 см.

Погребения совершены в типичных для некрополя подпрямоугольных ямах, в ряде случаев усложненных ступеньками, вырубленными в продольных стенках, подбоями, овальными углублениями, выкопанными в дне погребения у юго-восточной стенки. В последних нередко располагались комплексы из черепа и ног животных. В части погребений зафиксированы остатки гробов: красноватый древесный тлен маркировал поставленные на ребро плахи и дощатое перекрытие. Все погребенные расположены вытянуто на спине и ориентированы головой в северо-западный сектор. Сохранность костей на могильнике очень плохая.

Погребения с оружием, как и остальные захоронения взрослых, в большинстве своем сопровождалось керамическими сосудами, располагавшимися у головы или у ног покойного, а также костями животных (вероятно, остатками мясной пищи¹⁹).

Предметы вооружения, выделяющие погребения из числа остальных захоронений могильника, представлены следующим образом: семь погребений содержали по одному предмету – в шести случаях это наконечник копья (погребения 25, 31, 37, 68, 79, 82), в одном – меч (погребение 73). В шести захоронениях зафиксировано по два предмета вооружения: в двух случаях – наконечники копий и кистени (погребения 20, 50), а также меч и топор (погребение 11), наконечник копья и меч (погребение 12), кистень и наконечник стрелы (погребение 75), срединная костяная накладка на лук и наконечник стрелы (погребение 21). В погребении 44 встречено три предмета вооружения – наконечник копья, меч и топор, в погребении 60 встречено четыре предмета вооружения – меч, топор, наконечник копья и срединная накладка на лук.

Оружие в погребениях наиболее часто соседствует с предметами и комплексами, связанными с верховой ездой. Они прослежены в одиннадцати захоронениях. При этом в могилах, не содержащих оружие, элементы всадничества не встречаются.

Комплексы из черепа и ног лошадей выявлены в десяти погребениях. Они всегда располагались в ближней к ногам погребенной части могилы. В четырех случаях останки лошади лежали в выкопанных в дне могилы ямах (погребения 20, 44, 60, 68), в двух случаях – в торцевых подбоях (погребения 50, 82). Комплексы из черепа и костей конечностей лошади лежали поперек продольной оси могильной ямы. Исключение составило погребение 21, в котором череп лежал храпом на юг (то есть по диагонали к продольной оси ямы), а ноги животного располагались параллельно телу погребенного, копытами на юго-восток. Говоря о положении костей лошади, следует упомянуть не вошедшее в выборку погребение 39, в котором череп лежал на основании храпом на юго-восток (вдоль оси могильной ямы), а ноги, согнутые в суставах, слева и справа от ног покойного.

Элементы конской упряжи встречены в одиннадцати захоронениях. Полный комплект – удила, стремя, подпружные пряжки – встречены в семи погребениях (погребения 11, 20, 37, 44, 50, 60, 82), также содержащих комплексы из черепа и ног лошади. В погребении 44 данный набор дополнен железной оковкой луки седла. В погребении 68 отсутствовали подпружные пряжки и одно стремя (у погребенного отсутствовали кости правой ноги ниже колена), в погребении 21 были прослежены одни лишь удила. В погребении 12 (кенотафе) конская упряжь отсутствовала вовсе.

В группе воинских погребений, не содержащих останков коня, полный комплект упряжи зафиксирован в погребении 31, стремя и подпружная пряжка – в погребении 75. Топография размещения упряжи весьма стабильна: в десяти случаях она располагалась в районе ног погребенного (там же, где и кости коня), в погребении 11 удила были вложены в пасть коня, стремя и пряжки лежали за головой человека, а в погребении 75 стремя лежало у левого плеча.

Так же, как и элементы, связанные с верховой ездой, наборные пояса присутствовали исключительно в захоронениях с оружием (5 погребений). В двух случаях пряжки и бляшки были обнаружены в районе груди / верхней части живота (погребения 20, 37), в двух – на тазовых костях (погребения 21, 31), причем в погребении 31 пряжка лежала в ногах человека вместе с конской сбруей. В погребении 68 поясной набор был выявлен в районе правого предплечья. Расположение гарнитуры в погребениях 20, 37, 68, а также тот факт, что ни одна бляшка не лежала под костями, позволяет предположить помещение пояса в могилу в снятом с человека виде.

Часто встречающимся в воинских погребениях предметом является нож. Он обнаружен в восьми погребениях, причем в семи случаях (погребения 25, 31, 37, 44, 50, 60, 82)

¹⁹ Подробнее о погребальном обряде: Сарапулкин В.А. Ржевский грунтовой могильник салтово-маяцкой культуры (предварительное сообщение) // Археологические памятники Восточной Европы. – Вып. 12. – Воронеж, 2006. – С. 195–204.

предмет располагался рядом с правой кистью у пояса и в одном случае – за головой погребенного (погребение 11). Кроме того, в трех погребениях справа у пояса располагались небольшие складные серпы (погребения 20, 68, 75), которые, вероятно, использовались как ножи. В десяти случаях рядом с лежащим у правой кисти ножом либо серпом располагалось огниво. Следует отметить, что в погребении 79 нож прослежен не был, однако у правой кисти располагалось кресало с кремнем. Поясные пряжки без других элементов ременной гарнитуры были прослежены в четырех погребениях, три пряжки железные, одна бронзовая (погребение 82). В четырех погребениях они лежали в районе пояса на центральной оси тела (погребения 25, 60, 82), в двух – на поясе слева (погребения 79).

Данные предметы инвентаря, с присущей им топографией, в целом характерны для мужских погребений могильника вне зависимости от наличия в захоронении оружия. В то же время кресала и поясные пряжки в женских погребениях не были встречены вовсе, а ножи располагались в основном за головой погребенного.

Также в погребениях с оружием встречаются пинцеты (погребения 79, 20, 50), оселок (погребение 25), копоушка (погребение 50), серьги (погребение 31), перстни (погребения 20, 50, 68), бусы (погребение 20), астрагалы (погребения 37, 20) и горлышко бурдюка (погребение 68).

Наибольшее сходство в составе вооружения с погребениями Ржевского могильника демонстрируют географически близкий ему Нетайловский могильник (Жиронкина, Цитковская, 1996, с. 367–368), а также захоронения биритуального могильника Красная Горка и кремационных некрополей лесостепного варианта салтово-маяцкой культуры (Аксенов, 1997, с. 46–47; Аксенов, Крыганов, Михеев, 1996, с. 127–128). При этом если для Ржевского могильника характерно доминирование копий (встречены в 73 % погребений с оружием) при значительном количестве мечей (33 %) и второстепенной роли топоров, кистеней и стрел с луками (все – по 20 %), то для Нетайловского могильника преобладающим элементом являются стрелы (встречены в 57 % погребений), при меньшей роли топоров (28 %), копий (21 %), крайне слабым наличием мечей (7 %) и отсутствием кистеней (Жиронкина, Цитковская, 1996, с. 367–368).

Для кремаций и ингумаций Красной Горки характерно преобладание луков и стрел (54 % для игумаций и 55 % для кремаций), при этом велико количество копий (54 и 44 %), сравнительно многочисленны мечи (36 и 27 %) и топоры (31 и 33 %), кистени представлены единичными находками (Аксенов, 1998, с. 47; Аксенов, Крыганов, Михеев, 1996, с. 127–128).

В материалах Сухой Гомольши распределение предметов вооружения несколько иное: количественно доминируют топоры (встречены в 57 % воинских погребений) и копья (42 %), кистени встречены в 23 % воинских погребений, мечи – в 14 %, стрелы – в 19 % (Аксенов, 1998, с. 46).

Таким образом, ярким отличием воинских погребений Ржевского могильника является преобладание копий над другими элементами вооружения, при явно второстепенном положении оружия дистанционного боя. Также следует отметить, что если в материалах Нетайловки, Красной Горки и Сухой Гомольши присутствуют захоронения, не содержащие предметов вооружения, но с конской упряжью, то на Ржевском могильнике их нет. При этом, несмотря на различия, мы наблюдаем схожий комплекс вооружения, радикально отличающийся от инвентаря катакомб, где основным предметом вооружения выступает топор (Плетнёва, 1989, с. 74), при второстепенном положении лука и стрел, мечей и кистеней (Плетнёва, 1989, с. 71, 76) и практически полном отсутствии копий.

Различие в количестве и составе инвентаря заставляет оценить возможность выявления социальной иерархии внутри воинского сообщества. Подобные попытки для аланской части населения салтово-маяцкой культуры предпринимались неоднократно (Афанасьев, 1993, с. 131; Плетнёва, 1993; Флеров, 1990). Г.Е. Афанасьев, выделяя социальные группы в среде аланского населения, относил конскую упряжь, сабли и наконечники стрел к признакам высшей социальной группы воинских погребений (Афанасьев, 1993, с. 136, с. 138). Примерно те же показатели высокого ранга приводит и С.А. Плетнёва (Плетнева, 1993, с. 163). Для Ржевского могильника, не относящегося к числу катакомбных, прямой перенос данных признаков не корректен. Наконечники стрел в воинских погребениях могильника встречены все-

го два раза, при этом данные захоронения не содержат сабель. Конская упряжь, наоборот, отсутствует лишь в четырех из пятнадцати погребений, два из которых содержат сабли.

С некоторой долей условности на роль социально значимых элементов погребального обряда мы можем предложить саблю и комплекс из черепа и ног лошади, помещенный в могилу. Сочетание данных элементов фиксируется в погребениях 11, 12 (кенотаф), 44, 60 (рис. 1, I).



Рис. 1. I – погребение 44; 1 – удила; 2 – оковка луки седла; 3–4 – стремена; 5 – наконечник копья; 6 – меч; 7 – топор; 8 – лошенный кувшин. II – погребение 79; 1 – лошенная кубышка; 2 – пинцет; 3–4 – огниво; 5 – копье

Fig. 1. I – burial 44; 1 – bridle; 2 – detail of horse-saddle; 3–4 – stirrups; 5 – spearhead; 6 – sword; 7 – axe; 8 – polished jug. II – burial 79; 1 – polished pot; 2 – tweezers; 3–4 – flint; 5 – spearhead

Два последних лидируют по количеству предметов вооружения: копье – топор – меч и топор – копье – меч – лук соответственно. Также они имеют представленные на могильнике в единичных экземплярах элементы конской упряжи – железную оковку луки седла (погребение 44) и серебряные фалары.

При этом в погребениях с мечами не встречены наборные пояса. Из пяти погребений с ременной гарнитурой только в трех фигурировало копье в качестве единственного предмета вооружения (погребения 31, 37, 68). В погребении 20 оно дополнялось свинцовым кистенем, а в погребении 21 оружие было представлено наконечником стрелы и накладкой на лук. Вместе с тем в четырех погребениях с поясами присутствуют предметы, нетипичные для воинских захоронений: в погребении 20 – перстень, бусы и астрагалы, в погребении 68 – перстень, в погребении 31 – серьги, в погребении 37 – астрагалы и амулеты из фаланги лисицы (рис. 2).

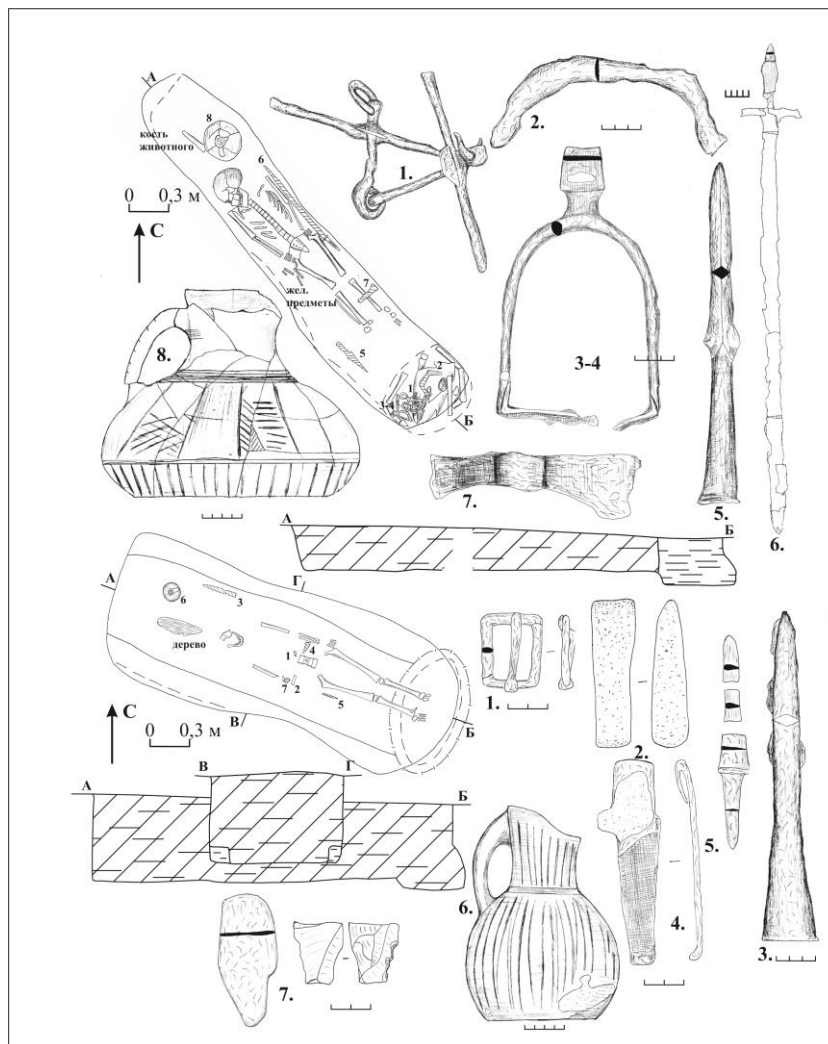
Обращает на себя внимание то, что два погребения, содержавшие воинские пояса, характеризуются грацильными скелетами, сопровождавшимися предметами, типичными для детских погребений (погребения 20, 37). Вероятно, в них были захоронены подростки, перешедшие в социально-возрастную категорию воинов незадолго до упокоения.



Рис. 2. Погребение 37; 1–16 – поясные бляшки; 17 – наконечник пояса; 18 – пряжка; 19 – наконечник копья; 20–21 – амулеты; 22 – удила; 23 – лощеный кувшин; 24–25 – стремена; 26 – пряжка; 27 – кресало

Fig. 2. II – burial 37; 1–16 – belt's plaques; 17 – belt tip; 18 – buckle; 19 – spearhead; 20–21 – amulets; 22 – bridle; 23 – polished jug; 24–25 – stirrups; 26 – buckle; 27 – cresalo

Наименее статусные погребения 25 и 79 не имели воинских поясов и предметов, связанных с всадничеством. Оружие было представлено в них исключительно наконечниками копий. Примечательно, что в дне погребения 25 была выкопана яма, аналогичная тем, в которых размещались череп и ноги лошади (рис. 1, II). Должно быть, от помещения данного комплекса в последний момент отказались по неясным нам причинам.

В целом, несмотря на различия в погребальном обряде, составе и количестве инвентаря, мы не можем зафиксировать для захоронений Ржевского могильника четкой иерархической структуры. Количество погребений с мечами составляет треть от общего числа, в то

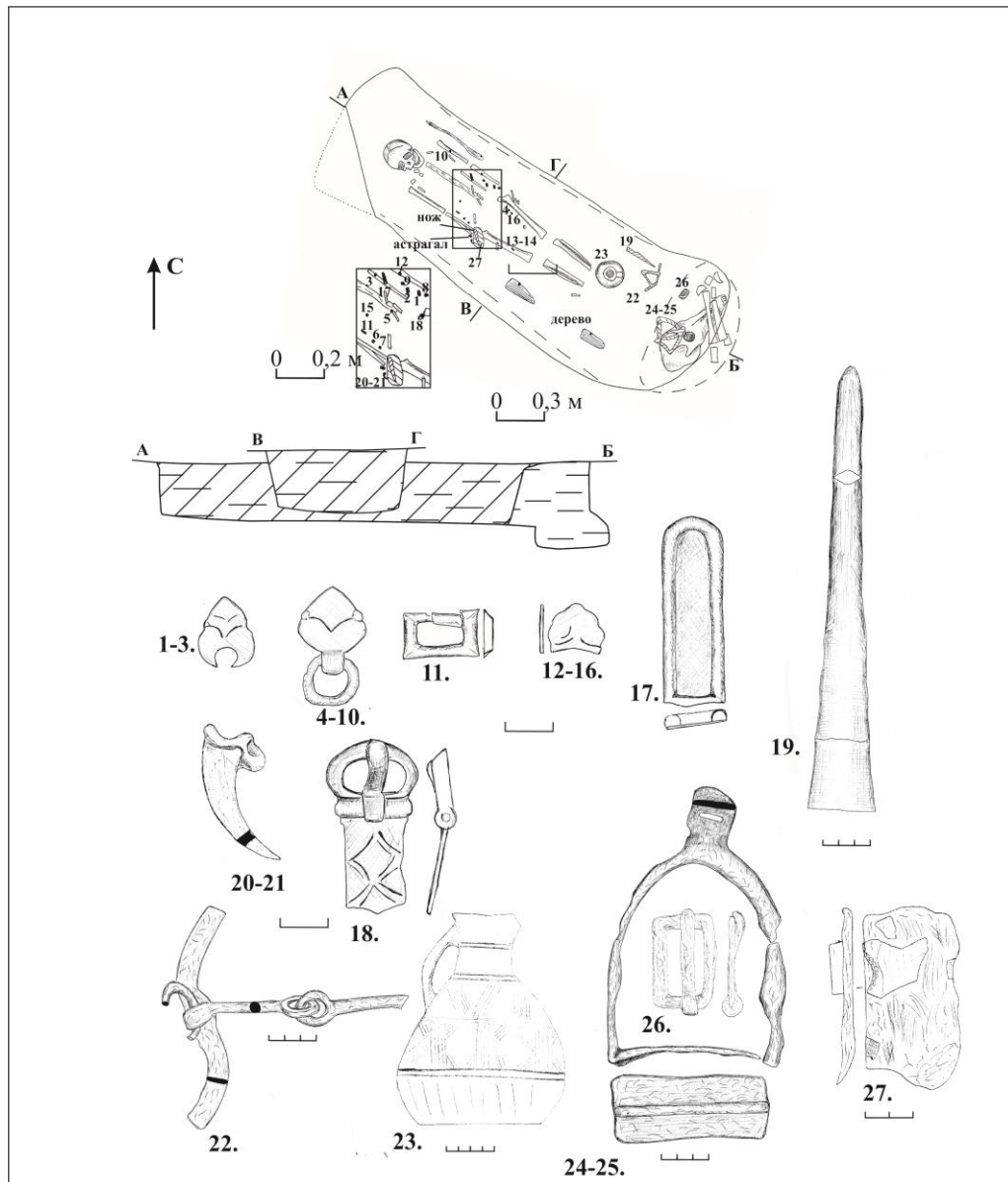
время как «низкоранговые» погребения представлены всего двумя комплексами, что не несет признаков расслоения населения, которое подразумевает наличие большей массы рядовых воинов и малого числа «элитариев». Гораздо логичнее объяснять различия в количестве предметов в захоронениях особенностями погребального обряда, учитывавшими возраст и семейное положение погребенного, его заслуги, обстоятельства гибели и т. д. Мы не отрицаем наличие определенного экономического и социального расслоения, однако материалы Ржевского могильника говорят в пользу того, что оно не было формализовано.

В качестве причин различий в составе инвентаря воинских погребений можно рассматривать причины этнического характера. В частности, погребение 73 выделяется крайне странной конструкцией погребального сооружения: длинная яма (5,5 м) с понижающимся в сторону погребения дном, прорезающая овальную неглубокую яму (рис. 3, I).



Рис. 3. I – погребение 73; 1 – язычок пряжки; 2 – нож; 3 – меч. II – погребение 75; 1 – кистень; 2 – наконечник стрелы; 3 – стремя; 4 – пряжка; 5 – предметы неясного назначения; 6 – серп; 7 – кресало; 8 – перстень

Fig. 3. I – burial 73; 1 – latch buckle; 2 – knife; 3 – sword. II – burial 75; 1 – brush; 2 – arrowhead; 3 – stirrup; 4 – buckle; 5 – items of unclear purpose; 6 – sickle; 7 – crescent; 8 – ring

Можно предположить, что хоронившие пытались воспроизвести непривычную и мало знакомую им конструкцию погребального сооружения (возможно, катакомбу). Также погребение 73, сопровождавшееся мечом, в отличие от остальных четырех погребений с длинноклиновым оружием, не содержало элементов конской упряжи и комплекса из черепа и ног лошади.

Также выделяется на фоне захоронений с предметами вооружения погребение 75 (рис. 3, II). Свообразие погребению придает небольшая яма (минимальные для воинского

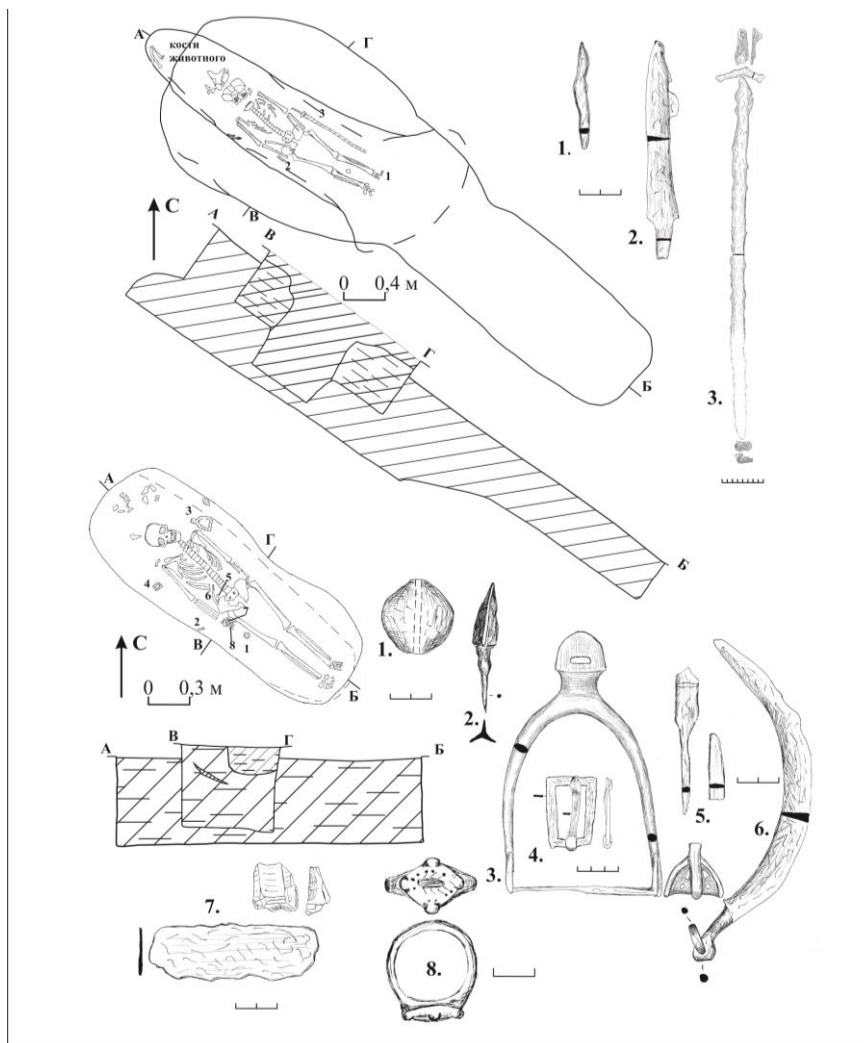
погребения размеры), которая делает маловероятной присутствие гроба и наличие единичного стремени (в остальные погребения могильника помещалось по два стремени), лежавшего у левого плеча погребенного. Подобные захоронения встречены на Мандровском могильнике (Винников, Сарапулкин, 2008, с. 107).

Погребальный обряд и состав инвентаря говорят о том, что всадник был основным и, скорее всего, единственным элементом войска населения, оставившего Ржевский могильник. Если отнести четыре погребения (27 %) с оружием, но без элементов всадничества к пехоте и экстраполировать пропорцию на состав войска, то мы получим малочисленный контингент с низкой мобильностью, с неясными в условиях степной войны функциями. При этом один из «пехотинцев» вооружен мечом, а остальные трое – копьями, аналогичными кавалерийским.

Относительная вооруженность населения, оставившего Ржевский могильник, высока. К воинским погребальным комплексам из 81 достоверного погребения могут быть отнесены 19 (23 %). Данный процентный показатель превосходит показатели для ингумационных погребений могильника Красная Горка – 15,3 % (Аксенов, 1996, с. 44) и погребений Нетайловского могильника – 12 % (Жиронкина, Цитковская, 1996, с. 367–368). Однако следует учитывать, что на Ржевском могильнике в процессе современного освоения территории с большой долей вероятности могла быть утрачена часть детских погребений, что и привело к завышению процентного показателя воинских захоронений. Если же считать не потревоженные взрослые захоронения, то мы приходим к следующему: из 48 привлеченных к анализу взрослых захоронений 18 достоверно женских²⁰; если вычесть 15 погребений с оружием, остается 15 погребений без четко выраженной гендерной атрибутики. Даже если поделить их между мужчинами и женщинами поровну, невооруженной остается лишь треть мужских погребений. То есть две трети взрослых мужчин относились к категории воинов, что однозначно говорит в пользу того, что ополчение являлось основной и, скорее всего, единственной воинской силой.

Характер вооружения – преобладание копий с узкими ромбическими в сечении наконечниками и узколезвийные топоры-чеканы – свидетельствует о том, что основными противниками были воины, защищенные доспехами. Отсутствие защитного вооружения в погребениях Ржевского могильника типично как для памятников салтово-маяцкой культуры, так и для погребальных памятников донской лесостепи практически всех эпох, за исключением, пожалуй, скифской. К тому же изображения воинов хазарского времени демонстрируют предметы защиты. Если отображение защиты тела в графике может вызывать споры, то наличие шлемов специфической формы сомнений не вызывает (Флерова, 2003, с. 94, 121, рис. 18, 26–3; Глебов, Иванов, 2007, с. 165). Естественно, применение оружия ближнего боя (копий, мечей и топоров) против защищенного противника подразумевает наличие определенного защитного доспеха у нападающего. В детском погребении 19 встречен обрывок кольчуги, использовавшийся, вероятно, в качестве небольшой сумки. Такие предметы часто встречаются в материалах катакомбных могильников салтово-маяцкой культуры (Плетнева, 1999, с. 39). Если кольчужное полотно использовалось для изготовления подобных изделий, не имеющих большого практического значения, логично предположить его применение и в гораздо более важном деле – защите воина.

Список литературы

1. Аксёнов В.С. 1998. Об уровне вооруженности населения салтовской культуры (по материалам Сухогомольшанского и Красногорского могильника). Вісник ХДУ: Сер. Історія. Харків, Изд. ХДУ, 30 (413): 39–51.
2. Аксёнов В.С. 2005. Новые поминальные комплексы воинов-всадников салтовского времени с территории Верхнего Подонечья. Степи Европы в эпоху средневековья. Вып. 4. Донецк, ДонНУ: 357–368.

²⁰ Признаком, маркирующим погребения взрослых женщин, является наличие прясла.

3. Аксёнов В.С. 2009. Исследование раннесредневековых захоронений близ села Металловка в 2006 году (Нетайловский грунтовый могильник). Степи Европы в эпоху средневековья. Вып. 7. Донецк, ДонНУ: 231–258.
4. Аксёнов В.С. 2011. Погребения всадников Нетайловского могильника салтовской культуры: типология и хронология (по материалам 2003–2010 годов). Степи Европы в эпоху средневековья. Вып. 9. Донецк, ДонНУ: 207–242.
5. Аксёнов В.С., Крыганов А.В., Михеев В.К. 1996. Обряд погребения с конем у населения салтовской культуры. Материалы I тыс. н. э. по археологии и истории Украины и Венгрии. Киев, Наукова думка: 116–129.
6. Аксёнов В.С., Михеев В.К. 2006. Население Хазарского каганата в памятниках истории и культуры. «Сухогомольшанский могильник VIII–X вв.». Хазарский альманах. 5: 306.
7. Аксёнов В.С., Михеев В.К. 2009. Погребения со сложносоставными луками биритуального могильника Красная Горка салтовской культуры. Степи Европы в эпоху средневековья. Вып. 7. Донецк, ДонНУ: 387–406.
8. Афанасьев Г.Е. 1993. Система социально-маркирующих предметов в мужских погребальных комплексах донских алан. Российская археология. 4: 131–144.
9. Винников А.З., Сарапулкин В.А. 2008. Болгары в Поосколье (Мандровский могильник). Воронеж, ВГПУ: 148.
10. Глебов В.П., Иванов А.А. 2007. Кочевническое погребение хазарского времени из могильника Таловый II. Средневековые древности Дона. Отв. ред. Ю.К. Гугуев. Материалы и исследования по археологии Дона. Вып. 2. М., Иерусалим, Мосты культуры – Гешарим: 154–176.
11. Жиронкина О.Ю., Цитковская О.Ю. 1996. Новые данные о погребальном обряде Нетайловского могильника. Культуры Евразийских степей второй половины I тысячелетия н. э. Самара, СамВен: 353–368.
12. Комар А.В. 1999. Предсалтовские и раннесалтовские горизонты Восточной Европы (вопросы хронологии). *Vita antiqua*. – Киев, Киевский государственный университет, 2: 111–136.
13. Михеев В.К. 1985. Подонье в составе Хазарского каганата. Харьков, Вища школа, 147.
14. Плетнёва С.А. 1989. На славяно-хазарском пограничье (Дмитриевский археологический комплекс). М., Наука, 288.
15. Плетнёва С.А. 1993. Возможности выявления социально-экономических категорий по материалам погребальной обрядности. Российская археология. 4: 160–172.
16. Плетнёва С.А. 1999. Очерки хазарской археологии. М., Иерусалим, Мосты культуры – Гешарим, 247.
17. Сарапулкин В.А. 2006. Ржевский грунтовой могильник салтово-маяцкой культуры (предварительное сообщение). Археологические памятники Восточной Европы. Вып. 12. Воронеж, Изд-во ВГУ: 195–204.
18. Свистун Г.Е. 2012. Новый кремационный могильник на территории Чугуево-Бабчанского лесничества (предварительная информация). Салтово-маяцкий археологический сборник. Вып. 2. Харьков, Видавец Савчук О.О. 79–84.
19. Флёров В.С. 1990. К вопросу о социальной дифференциации в Хазарском каганате. Вопросы этнической истории Волго-Донья и проблема бургасов. Пенза, Пензенский государственный объединенный краеведческий музей: 38–47.
20. Флёрова В.Е. 2001. Образы и сюжеты мифологии Хазарии. М., Иерусалим, Мосты культуры – Гешарим, 159.

References

1. Aksyonov V.S. 1998. Ob urovne vooruzhennosti naseleniya saltovskoj kul'tury (po materialam Suhogomol'shanskogo i Krasnogorskogo mogil'nika). *Visnik HDU: Ser. Istoriya*. Harkiv, Izd. HDU, 30 (413): 39–51.
2. Aksyonov V.S. 2005. Novye pominal'nye komplekсы voinov-vsadnikov saltovskogo vremeni s territorii Verhnego Podonech'ya. *Stepi Evropy v epohu srednevekov'ya*. Vyp. 4. Doneck, DonNU: 357–368.
3. Aksyonov V.S. 2009. Issledovanie rannesrednevekovykh zahoronenij bliz sela Metallovka v 2006 godu (Netajlovskij gruntovij mogil'nik). *Stepi Evropy v epohu srednevekov'ya*. Vyp. 7. Doneck, DonNU: 231–258.



4. Aksyonov V.S. 2011. Pogrebeniya vsadnikov Netajlovskogo mogil'nika saltovskoj kul'tury: tipologiya i hronologiya (po materialam 2003–2010 godov). Stepi Evropy v epohu srednevekov'ya. Vyp. 9. Doneck, DonNU: 207–242.
5. Aksyonov V.S., Kryganov A.V., Miheev V.K. 1996. Obryad pogrebeniya s konem u naseleniya saltovskoj kul'tury. Materialy I tys. n. e. po arheologii i istorii Ukrainy i Vengrii. Kiev, Naukova dumka: 116–129.
6. Aksenov V.S. Miheev V.K. 2006. Naselenie Hazarskogo kaganata v pamyatnikah istorii i kul'tury. «Suhogomol'shanskij mogil'nik VIII–X vv.». Hazarskij al'manah. 5: 306.
7. Aksenov V.S., Miheev V.K. 2009. Pogrebeniya so slozhnosostavnymi lukami biritual'nogo mogil'nika Krasnaya Gorka saltovskoj kul'tury. Stepi Evropy v epohu srednevekov'ya. Vyp. 7. Doneck, DonNU: 387–406.
8. Afanas'ev G.E. 1993. Sistema social'no-markiruyushchih predmetov v muzhskih pogrebal'nyh kompleksah donskih alan. Rossijskaya arheologiya. 4: 131–144.
9. Vinnikov A.Z., Sarapulkin V.A. 2008. Bolgary v Pooskol'e (Mandrovskij mogil'nik). Voronezh, VGPU: 148.
10. Glebov V.P., Ivanov A.A. 2007. Kochevnicheskoe pogrebenie hazarskogo vremeni iz mogil'nika Talovyj II. Srednevekovye drevnosti Dona. Otv. red. Yu.K. Guguev. Materialy i issledovaniya po arheologii Dona. Vyp. 2. M., Ierusalim, Mosty kul'tury – Gesharim: 154–176.
11. Zhironkina O.Yu., Citkovskaya O.Yu. 1996. Novye dannye o pogrebal'nom obryade Netajlovskogo mogil'nika. Kul'tury Evrazijskikh stepej vtoroj poloviny I tisyacheletiya n. e. Samara, SamVen: 353–368.
12. Komar A.B. 1999. Predsaltovskie i rannesaltovskie gorizonty Vostochnoj Evropy (voprosy hronologii). Vita antiqua. – Kiev, Kievskij gosudarstvennyj universitet, 2: 111–136.
13. Miheev V.K. 1985. Podon'e v sostave Hazarskogo kaganata. Har'kov, Vishcha shkola, 147.
14. Pletnyova S.A. 1989. Na slavyano-hazarskom pogranič'e (Dmitrievskij arheologičeskij kompleks). M., Nauka, 288.
15. Pletnyova S.A. 1993. Vozmozhnosti vyyavleniya social'no-ekonomičeskikh kategorij po materialam pogrebal'noj obryadnosti. Rossijskaya arheologiya. 4: 160–172.
16. Pletnyova S.A. 1999. Očerki hazarskoj arheologii. M., Ierusalim, Mosty kul'tury – Gesharim, 247.
17. Sarapulkin V.A. 2006. Rzhetskij gruntovoj mogil'nik saltovo-mayackoj kul'tury (predvaritel'noe soobshchenie). Arheologičeskie pamyatniki Vostochnoj Evropy. Vyp. 12. Voronezh, Izd-vo VGU: 195–204.
18. Svistun G.E. 2012. Novyj kremacionnyj mogil'nik na territorii Chuguevo-Babchanskogo lesnichestva (predvaritel'naya informacija). Saltovo-mayackij arheologičeskij sbornik. Vyp. 2. Har'kov, Vidavec' Savchuk O.O. 79–84.
19. Flyorov V.S. 1990. K voprosu o social'noj differenciacii v Hazarskom kaganate. Voprosy etničeskoj istorii Volgo-Don'ya i problema burtasov. Penza, Penzenskij gosudarstvennyj ob"edinennyj kraevedčeskij muzej: 38–47.
20. Flyorova V.E. 2001. Obrazy i syuzhety mifologii Hazarii. M., Ierusalim, Mosty kul'tury – Gesharim, 159.

Ссылка для цитирования статьи
Link for article citation

Сарапулкин В.А. 2020. Военские погребения Ржевского могильника Салтово-маяцкой культуры. *Via in tempore. История. Политология*, 47(1): 97–106. DOI 10.18413/2687-0967-2020-47-1-97-106

Sarapulkin V.A. 2020. Military burials Rzhevsky cemetery of the Saltovo-Mayaki culture. *Via in tempore. History and political science*, 47(1): 97–106 (in Russian). DOI 10.18413/2687-0967-2020-47-1-97-106